

3D tisk mini stavebnice / 3D printed mini kit

KOPP_0010

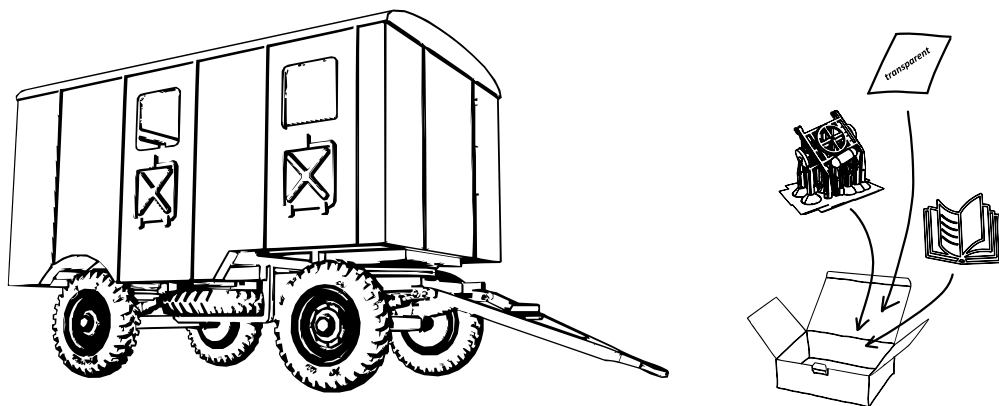

Skříňový přívěs A3S

Trailer A3S

Měřítko / Scale

1:220 (Z) | 1:160 (N) | 1:120 (TT) | 1:87 (HO)

Vážení modeláři,
děkuji, že jste si zakoupili výrobek z mé
produkce a podpořili tím vývoj dalších
modelů a doplňků.

Veškeré návody na stavbu najdete na stránkách
produktu, nebo v sekci "recenze a návody"
na webu www.koppik.cz
Naleznete zde užitečné tipy a triky, jak se
vypořádat s podpěrami a stavbou
mini stavebnic.

Pokud se vám modely z mé produkce líbí, může
je ohodnotit na stránce produktu hvězdičkou,
případně komentářem. Za každou zpětnou
vazbu budu vděčný.

Rovněž se můžete pochlubit a zaslat fotografie
svých hotových modelů, které mohu zařadit do
zákaznické galerie.

Nezapomeňte také dát lajk facebookové stránce
a instagramu, aby vám neutekly žádné chystané
novinky :-)

Přeji hodně modelářských úspěchů a radost z
modelů produkce koppik.cz

Dear modellers,
Thank you for buying a product from my
production and supporting the development of
other models and accessories.

All building instructions can be found on the
product pages, or in the "reviews and tutorials"
section of the website www.koppik.cz
Here you will find useful tips and tricks on how
to deal with supports and construction
mini-kits.

If you like the models from my production, you
can rate them on the product page with a star or
you can leave a comment. I would be grateful
for any feedback.

You can also show off and send photos of your
finished models by email,
that I can include in the customer gallery.

Don't forget to also like my Facebook page and
Instagram to not to miss any upcoming news :-)

I wish you a lot of modelling success and
enjoyment from the models produced by
koppik.cz

Paavel Kopp

3D tisk mini stavebnice / 3D printed mini kit

KOPP_0010

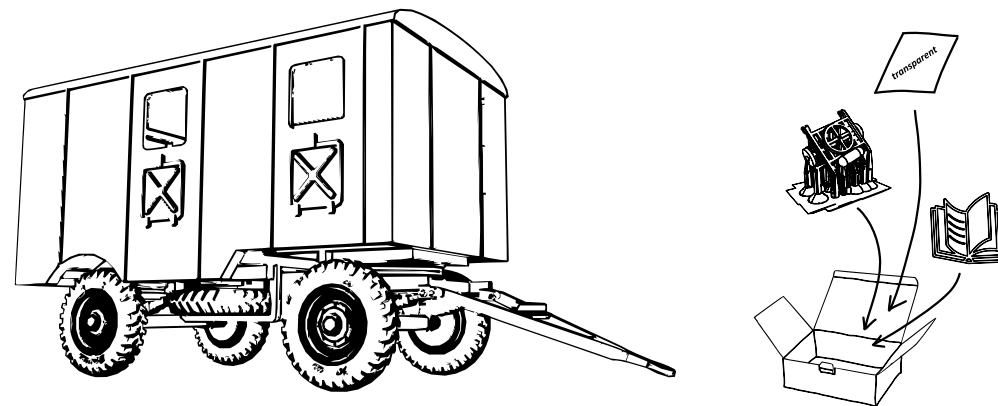

Skříňový přívěs A3S

Trailer A3S

Měřítko / Scale

1:220 (Z) | 1:160 (N) | 1:120 (TT) | 1:87 (HO)

Vážení modeláři,
děkuji, že jste si zakoupili výrobek z mé
produkce a podpořili tím vývoj dalších
modelů a doplňků.

Veškeré návody na stavbu najdete na stránkách
produktu, nebo v sekci "recenze a návody"
na webu www.koppik.cz
Naleznete zde užitečné tipy a triky, jak se
vypořádat s podpěrami a stavbou
mini stavebnic.

Pokud se vám modely z mé produkce líbí, může
je ohodnotit na stránce produktu hvězdičkou,
případně komentářem. Za každou zpětnou
vazbu budu vděčný.

Rovněž se můžete pochlubit a zaslat fotografie
svých hotových modelů, které mohu zařadit do
zákaznické galerie.

Nezapomeňte také dát lajk facebookové stránce
a instagramu, aby vám neutekly žádné chystané
novinky :-)

Přeji hodně modelářských úspěchů a radost z
modelů produkce koppik.cz

Paavel Kopp

1. krok / step no. 1

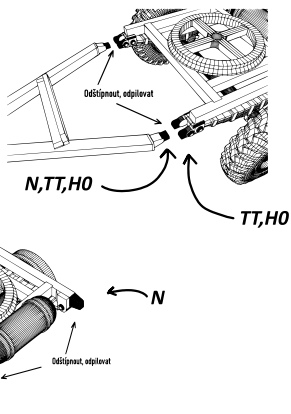

Pro snadnější odstranění podpěr jsou na některých místech technologické přídatky, které je nutné po odsranění podpěr odštipnout, či zapilovat.

In order to improve the easiness of removing the supports, there are technological extensions in some places, which must be chipped off after the supports are removed.

2. krok / step no. 2

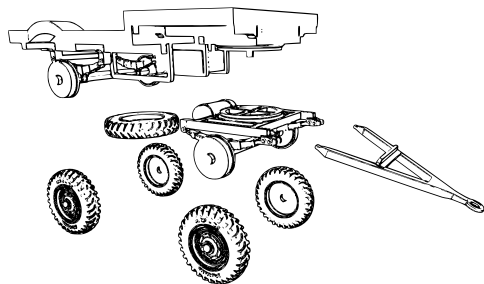

Po odstranění podpěr sestavte podvozek. Jednotlivé části je vhodné barvit zvlášť a až poté sestavit. Přední nápravu nasadte na čep, natočte do požadované pozice a zajistěte kapičkou lepidla. (U menších měřítek, je náprava tištěna na pevno s dílem podvozku)

After removing the supports, assemble the chassis. The individual parts should be painted separately and then assembled. Place the front axle on the pin, rotate into position and secure with a drop of glue. (For smaller scales, the axle is printed fixed with the chassis part)

3. krok / step no. 3

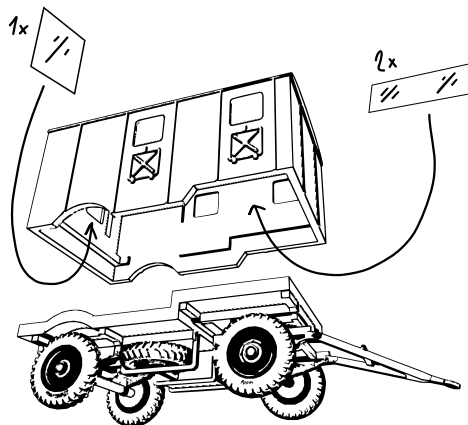

Nabarvěte skříň a před sestavením s podvozkem dovnitř vlepte díly oken zhotovené z přiložené transparentní folie. Fólii stačí zajistit malinkou kapičkou lepidla uprostřed, nebo na krajích. Poté zasuňte podvozek do skříňe až na dorazy. Můžete zajistit kapičkou lepidla, i když díly lícuji velmi těsně.

Paint the case and glue the window parts made from the included transparent foil inside the case before assembling it with the chassis. Just secure the foil with a tiny drop of glue in the middle or on the edges. Then slide the chassis into the case up to the stops. You can secure with a drop of glue, even if the parts are very tight.

1. krok / step no. 1

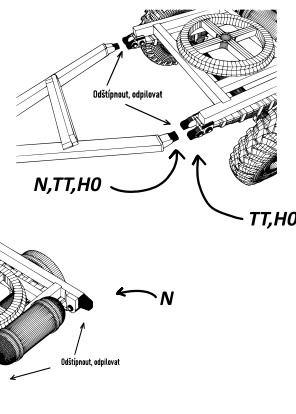

Pro snadnější odstranění podpěr jsou na některých místech technologické přídatky, které je nutné po odsranění podpěr odštipnout, či zapilovat.

In order to improve the easiness of removing the supports, there are technological extensions in some places, which must be chipped off after the supports are removed.

2. krok / step no. 2

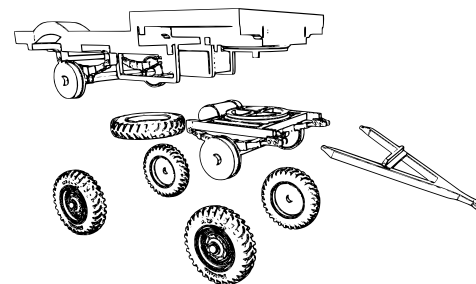

Po odstranění podpěr sestavte podvozek. Jednotlivé části je vhodné barvit zvlášť a až poté sestavit. Přední nápravu nasadte na čep, natočte do požadované pozice a zajistěte kapičkou lepidla. (U menších měřítek, je náprava tištěna na pevno s dílem podvozku)

After removing the supports, assemble the chassis. The individual parts should be painted separately and then assembled. Place the front axle on the pin, rotate into position and secure with a drop of glue. (For smaller scales, the axle is printed fixed with the chassis part)

3. krok / step no. 3

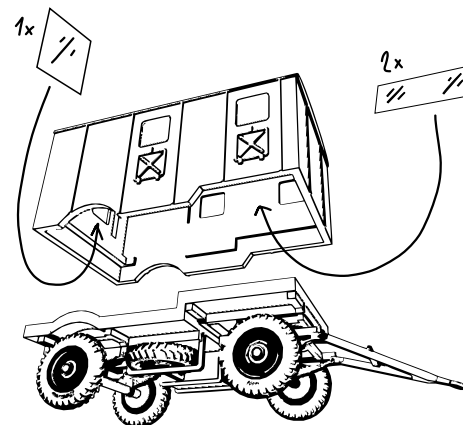

Nabarvěte skříň a před sestavením s podvozkem dovnitř vlepte díly oken zhotovené z přiložené transparentní folie. Fólii stačí zajistit malinkou kapičkou lepidla uprostřed, nebo na krajích. Poté zasuňte podvozek do skříňe až na dorazy. Můžete zajistit kapičkou lepidla, i když díly lícuji velmi těsně.

Paint the case and glue the window parts made from the included transparent foil inside the case before assembling it with the chassis. Just secure the foil with a tiny drop of glue in the middle or on the edges. Then slide the chassis into the case up to the stops. You can secure with a drop of glue, even if the parts are very tight.